

1. Wejście DC12V-24V (nie więcej niż 3A)
/ Input DC12V-24V interface (less than 3A DC head input)
2. Wejście DC12V-24V (nie więcej niż 10A wejście linii zasilającej)
/ Input DC12V-24V interface (less than 10A power line input)
3. Przyciski funkcyjne / Function buttons:
-Włącz / Switch on
-Wyłącz / Switch off
Naciśnij i przytrzymaj dłużej niż 5 sekund, aby zresetować
/ Long press for more than 5 seconds to reset
4. Porty do podłączenia przewodów paska LED (łącznie 6 portów)
/ Ports of LED strip cable (6 ports in total)

Schemat podłączenia / Wiring diagram

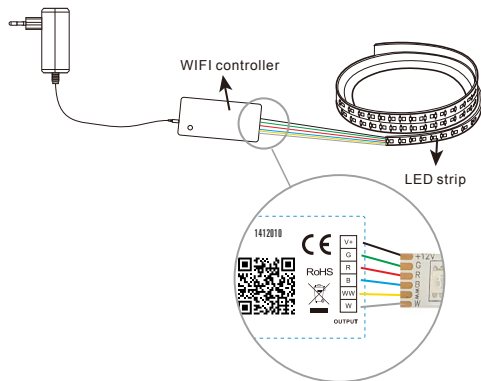

Instrukcja instalacji / Installation instructions

1. Użyj zasilacza DC12 / 24V w zależności od zastosowanego źródła światła / Use DC12/24V power supply, depending on the light source used
2. Zainstaluj prawidłowo kontroler WIFI: / Install the WIFI controller correctly:
 - 1) Użyj śruby, aby dopasować / Use screw to fix it
 - 2) Użyj taśmy 3M, aby połączyć / Use 3M tape to fix it
3. Rozwiń pasek LED, aby uniknąć problemów z przegrzaniem. Podłącz przewody taśmy LED we właściwym położeniu. / Unroll the LED strip to avoid overheating problems. Connect the LED strip wires in the correct position.

niu na kontrolerze. Przetestuj aplikację, aby sprawdzić, czy steruje kontrolerem i paskiem prawidłowo. / Please unfold the LED strip to avoid the overheat issues. Please connect the cables of LED strip with the right position on the controller. Test the APP to check if it can control the LED strip correctly.

4. Sprawdź i upewnij się, że zasilanie, kontroler WIFI i pasek LED są prawidłowo podłączone. / Check and ensure the power supply, WIFI controller and LED strip are connected correctly.

Ważne / Attentions

1. Nie umieszczaj żadnych elementów metalowych wokół kontrolera WIFI, ponieważ mogłoby to spowodować zablokowany sygnał WIFI. / Do not put any metal around the WIFI controller, which could blocked WIFI signal.

2. Upewnij się, że zasilanie i sterownik są prawidłowo podłączone. / Ensure power supply and controller are connected correctly.

3. Napięcie wyjściowe zasilacza powinno być takie samo jak na taśmie LED napięcie robocze. / The power supply output voltage should be same as LED strip working voltage.

4. Nie zakrywaj niczego na powierzchni zasilacza, WIFI kontroler i pasek LED. / Do not cover anything on the surface of power supply, WIFI controller and LED strip.

5. Przed włączeniem zasilania upewnij się, że połączenie jest prawidłowe. / Ensure the connection is correct before powering.

Pobierz darmową aplikację: Download free application:
www.spectrumsmart.pl/app

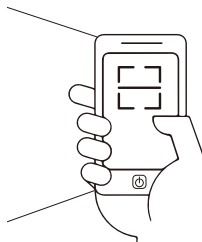

i Pełna instrukcja instalowania aplikacji i konfiguracji z urządzeniem na: / Full instructions for installing the application and configuration with the device on:
www.spectrumsmart.pl